

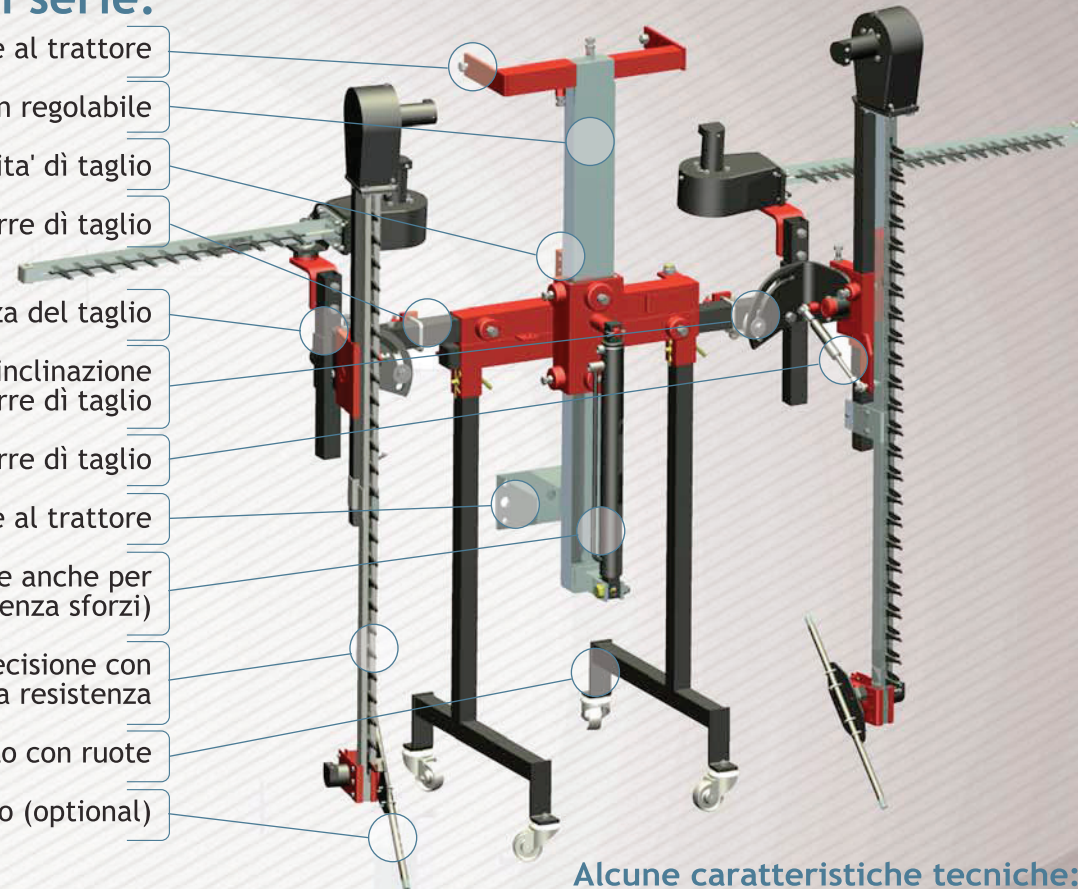

Equipaggiamento di serie:

- Tirante di sostegno laterale al trattore
- Sfilo senza grasso mediante nylon regolabile
- Regolazione idraulica della velocità di taglio
- Regolazione di apertura delle barre di taglio
- Regolazione dell'angolo di incidenza del taglio
- Regolazione dell'angolo di inclinazione delle barre di taglio
- Sistema anti shock in tutte le barre di taglio
- Attacco rapido frontale al trattore
- Elevazione idraulica (utile anche per l'accoppiamento al trattore senza sforzi)
- Barre di taglio alternativo di alta precisione con lame ad alta resistenza
- Cavalletto di stazionamento con ruote
- Girorami idraulico (optional)



Esempi di posizione di lavoro:



Alcune caratteristiche tecniche:

- Velocità max di lavoro: 7km/h
- Potenza assorbita: 7,5 CV - 5,5 kw
- Capacità min richiesta: 22 L/min
- Sistema di pressione costante. Tutte le funzioni idrauliche possono lavorare simultaneamente.

I modelli:



Barre di taglio	Taglio verticale	Taglio orizz.	Estensione	Funzioni idrauliche	Peso	Modello
2	150 cm.	-	Manuale	Elevazione e taglio	230	PV-15
		-	Idraulica	Elevazione, taglio e estensione	250	PV-15-EH
	175 cm.	-	Manuale	Elevazione e taglio	250	PV-17
		-	Idraulica	Elevazione, taglio e estensione	270	PV-17-EH
4	150 cm.	75 cm.	Idraulica	Elevazione, taglio e estensione	320	PV-15-EH-2MH-75
		100 cm.			330	PV-15-EH-2MH-100
	175 cm.	75 cm.			340	PV-17-EH-2MH-75
		100 cm.			350	PV-17-EH-2MH-100

Larghezza di taglio: da 1,15 a 2,50 m.

Larghezza filare: da 1,80 a 3,20 m.

Disponiamo di modelli speciali per altri tipi di larghezze di lavoro e taglio. Persoddisfare tuttr le necessita'.



Tipologia di comandi:



Diretto alle uscite del trattore



Distributore idraulico



Comandi elettici in cabina

Equipaggiamento optional:

Girorami inferiore



Distributore: