

Equipaggiamento di serie

- Comandi elettrici in cabina
- Tirante per il sostegno al trattore
- Elevazione idraulica
- Posizionamento idraulico di 180° a DX e SX (solo per il modello reversibile)
- Estensione idraulica
- Inclinazione idraulica
- Testa defogliatrice con frontale in acciaio inox e 40 cm di frangia di lavoro
- Palpatore automatico
- Regolatore di flusso per ogni movimento
- Attacco rapido frontale al trattore
- Cavalletto di stazionamento con ruote

Principio di funzionamento

La testa, in maniera automatica, si avvicina e mantiene costante la distanza alla vegetazione. Grazie all' assenza di lame da taglio e' possibile lavorare dalla fioritura fino alla vendemmia. Senza recare danno al grappolo.



I Modelli:

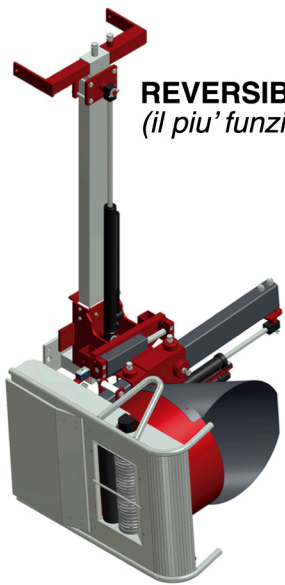

REVERSIBILE
(il piu' funzionale)

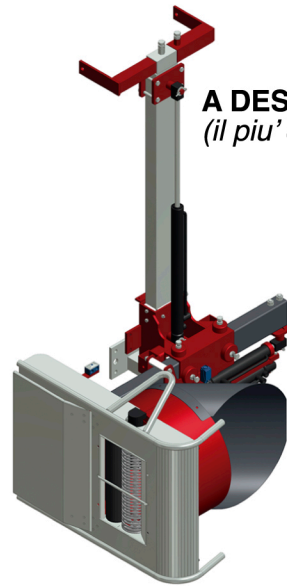

A DESTRA
(il piu' economico)

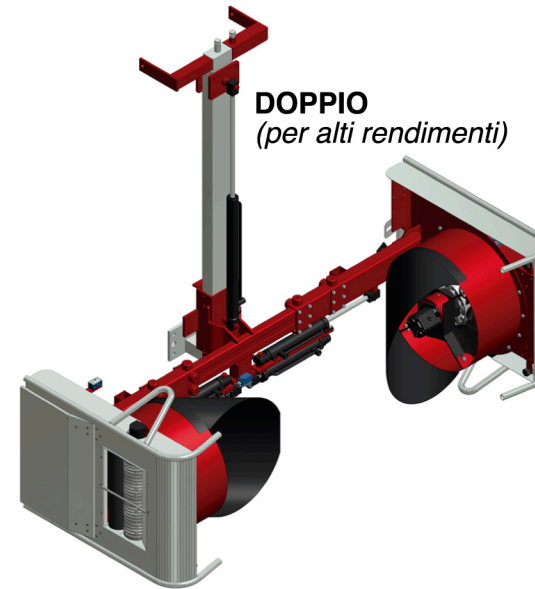

DOPPIO
(per alti rendimenti)



Equipaggiamenti optional:



Indicatore di RPM
del motore

Convertitore ad
aggancio tripuntale

Centralina
idraulica

Radiatore

Dati tecnici:

- Velocità di lavoro: 7 km/h
- Capacità olio richiesta: 35 L/min.
- Potenza assorbita: 10 hp - 7.5 kw.
- Sistema di pressione costante *(tutte le funzioni idrauliche possono lavorare simultaneamente)*

Distributore:

INDUSTRIAS DAVID S.L.U.
P.I. Urbayuela II, C/ Médico Miguel Lucas, s/n - Apdo 6 - 30510 YECLA (Murcia) SPAIN
Telfs: (34) 968 718 119 - (34) 968 790 682 - (34) 616 949 784 Fax: (34) 968 795 851
www.industriasdavid.com info@industriasdavid.com

ISO 9001
ISO 14001

BUREAU VERITAS
Certification



TECNOLOGÍA
AGRICOLA.
REGION
DE
MURCIA.
SPAIN.

